

裁ち方図

※指定以外の縫い代は1cm
 ※は裏に接着芯をはる
 衿は裏衿の1枚のみ接着芯をはる

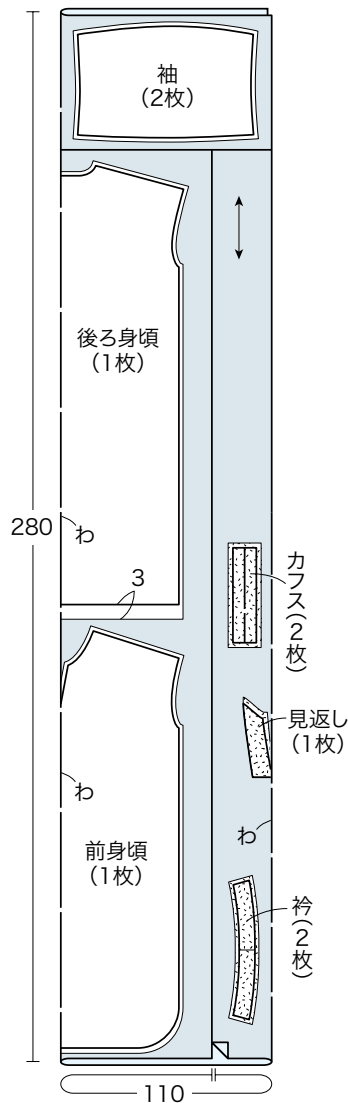

「かぶりワンピース」のアレンジ〈大人〉

〈大人の材料〉

布(コットンストライプ)…110cm幅×280cm
 接着芯…90cm×50cm

*前身頃、後ろ身頃、衿、見返しは本誌のかぶりワンピース(P.160-161)と同じです。

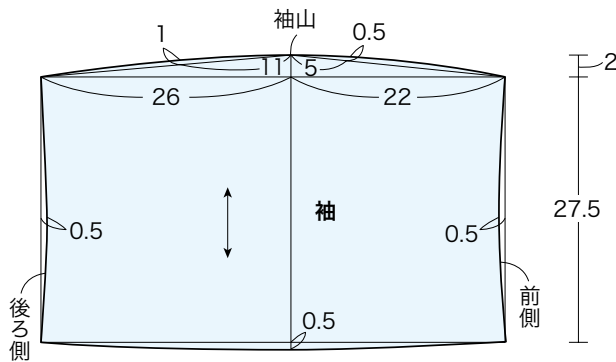

製図 数字の単位はcm

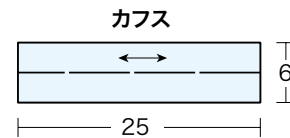

縫い方順序



***1**・**2**は本誌のかぶりワンピース(P.160-161)と同様。
4は本誌のかぶりワンピース(P.160-161)と、かぶりシャツ(P.162-163)と同様。

